



FRANCEMETAL[®]
sous-traitance

LA LONGUEUR D'AVANCE EN PLIAGE



**DE LA MATIÈRE
À LA RÉALISATION**



FRANCEMETAL[®]
sous-traitance



Une marque du groupe

FRANCEMETAL[®]

**LA LONGUEUR
D'AVANCE EN PLIAGE**

N'hésitez pas à contacter votre chargé de clientèle !



05 59 45 82 82

Le standard commercial vous accueille de 8h30 à 12h et de 13h30 à 18h.



**DE LA MATIÈRE
À LA RÉALISATION**



LE GROUPE FRANCEMETAL

Vous avez besoin de fabrications de qualité ?

Vous recherchez la rapidité et la flexibilité ?

Vous recherchez une entreprise capable de vous accompagner techniquement au cours du développement de produits sur-mesure ?

En choisissant **FRANCEMETAL**, vous optez pour la qualité, la rapidité et la sérénité. Nous mettons à votre disposition un bureau d'études ainsi que deux unités de production.



Travailler en direct avec un fabricant français présente de nombreux avantages, découvrez-les en passant votre première commande avec **FRANCEMETAL !**



Le groupe **FRANCEMETAL** vous propose également une large gamme de produits à la fiabilité éprouvée depuis 40 ans à travers ses 4 départements :



GALCO

Bâtiments
modulaires métalliques



FM TANK

Réservoirs
métalliques boulonnés



KIKAFFICH

Supports d'affichage
publicitaire & mobilier urbain



FRANCEMETAL
sous-traitance

Travaux à façon
en sous-traitance

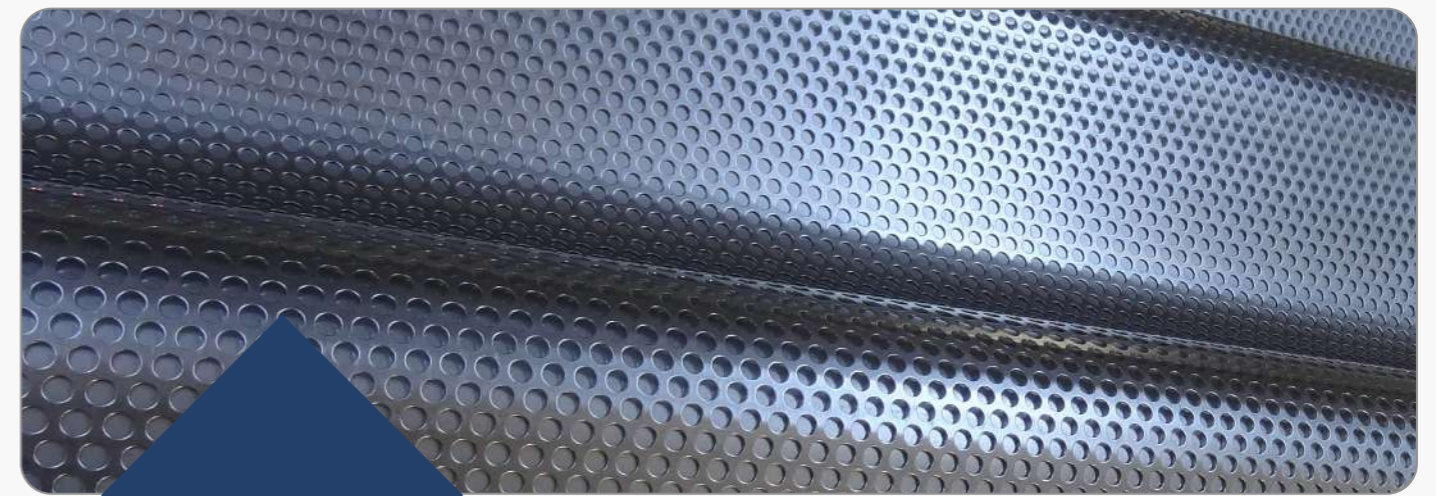

SOMMAIRE

| | | |
|--------------------------|------|----|
| Présentation | page | 1 |
| Carrosserie industrielle | page | 3 |
| Construction métallique | page | 4 |
| Manutention continue | page | 5 |
| Machines agricoles | page | 6 |
| Fermeture industrielle | page | 7 |
| Chaudronnerie | page | 8 |
| Identité architecturale | page | 9 |
| Photos de réalisations | page | 10 |



FRANCEMETAL
sous-traitance

◆ L'ART ET LA MATIÈRE

PRINCIPAUX SECTEURS D'INTERVENTION

- ◆ Construction métallique
- ◆ Fermeture industrielle
- ◆ Solutions de stockage
- ◆ Matériel ferroviaire
- ◆ Carrosserie industrielle
- ◆ Manutention continue
- ◆ Matériel agricole
- ◆ Habillages de façades
- ◆ Tôlerie-chaudronnerie industrielle
- ◆ Architecture

14m

**TOUS MÉTAUX, TOUTES OPÉRATIONS, TOUTES ÉPAISSEURS.
JUSQU'À 14 MÈTRES SANS RABOUTAGE**

SERVICE COMMERCIAL DE POINTE

Connaissances techniques et maîtrise des impératifs de chaque secteur d'activité.

SERVICE QUALITÉ DÉDIÉ

Gestion de la conformité, suivi des commandes clients et fourniture de rapports de contrôle.

SERVICE EXPRESS

Une réputation bâtie sur une rapidité de réalisation et la garantie de la qualité de nos productions.

SOLUTIONS D'INGÉNIERIE

Possibilité de concevoir des outils spécifiques et sur-mesure afin de réaliser votre commande.

ILS NOUS FONT CONFIANCE...



◆ NOS POINTS FORTS



ÉQUIPEMENT 40 ans d'investissements

Notre **PARC MACHINES** et notre **SURFACE D'EXPLOITATION** de 10 000m² nous permettent de couvrir l'intégralité de vos besoins.



STOCK 2000 tonnes

Notre **STOCK D'ACIER** nous permet de répondre, dans les délais les plus brefs du marché, de la pièce unique à la grande série.



EXPÉRIENCE 40 années

Chez **FRANCOMETAL** la connaissance des matières détenue par nos agents et nos ingénieurs bureau d'étude vous garantit la perfection.

NOS SPÉCIALITÉS



DÉROULAGE

1 dérouleuse : 1500 x 6 mm
1 dérouleuse : 1500 x 5 mm

POINÇONNAGE

2 poinçonneuses
CN 14 m x 1,25 m x 6 mm



CISAILLAGE

1 cisaille : 8250 x 6 mm
1 cisaille : 6000 x 8 mm
1 cisaille : 3000 x 12 mm

DÉCOUPAGE LASER

14 m x 1,50 m x 15 mm



OXYCOUPAGE

27 m x 8,8 m x 400 mm

SOUDAGE

Soudure sous argon cupro-alu
1 banc MIG Automatique 10 m
6 postes de soudure MIG
2 postes de soudure TIG



PLIAGE TOUTES LONGUEURS

14 m : 2 x 2 presses plieuses CN de 7 m
12 m : 3 presses plieuses CN de 4 m
10 m : 2 presses plieuses CN de 5 m
7 m : 1 presse plieuse CN
3 m : 1 presse CN

TOUTES NUANCES

INOX : LAC, LAF,DKP, EZ
ALUMINIUM : Thybrinox
ACIER : H.L.E. jusqu'au S700MC

CARROSSERIE INDUSTRIELLE

40 ans d'expertise dans ce secteur

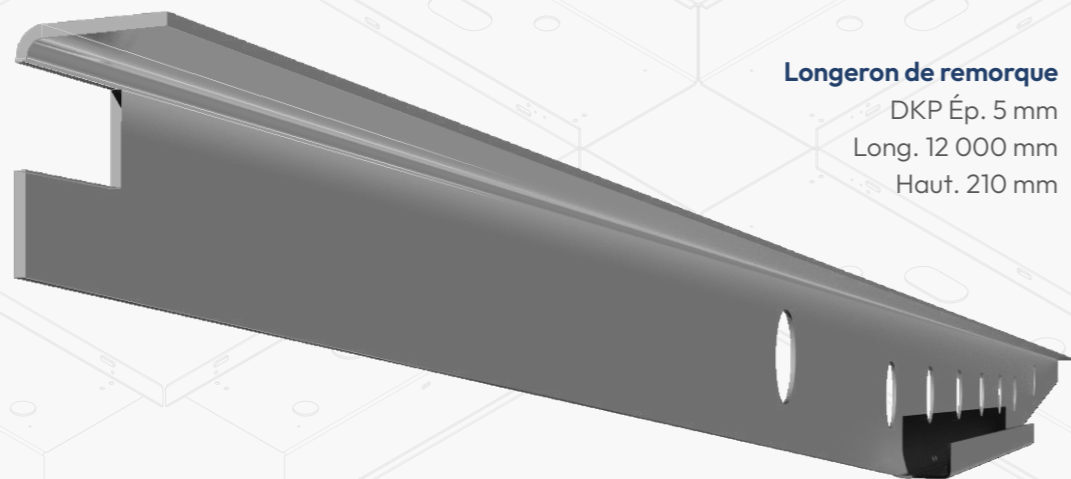

Longeron de remorque

DKP Ép. 5 mm
Long. 12 000 mm
Haut. 210 mm



ACIER, GALVA, DKP INOX, ALUMINIUM

Toutes longueurs Toutes épaisseurs

Collaborant depuis de nombreuses années avec les acteurs majeurs de la carrosserie industrielle, notre bureau d'étude sait appréhender les besoins et impératifs de ce milieu.

- ◆ Bandeaux
- ◆ Profils U, V, Z
- ◆ Coulisses
- ◆ Omégas droits
- ◆ Omégas ouverts
- ◆ Lisses
- ◆ Profils Cé spéciaux
- ◆ Longérons
- ◆ Sur-mesure

CONSTRUCTION MÉTALLIQUE

Technique, maîtrise, connaissance

Les bâtiments métalliques demandent un savoir-faire particulier qu'il s'agisse de pièces structurales ou d'habillage, nos équipes ont su se l'approprier au fil du temps, auprès des grands groupes de ce secteur.

- ◆ Augets
- ◆ Bandeaux
- ◆ Caniveaux
- ◆ Chéneaux
- ◆ Profils U, V, Z
- ◆ Omégas droits
- ◆ Omégas ouverts
- ◆ Lisses
- ◆ Linteaux
- ◆ Ventelles
- ◆ Profils
- ◆ Bardages spéciaux
- ◆ Montants d'angle
- ◆ Sur-mesure

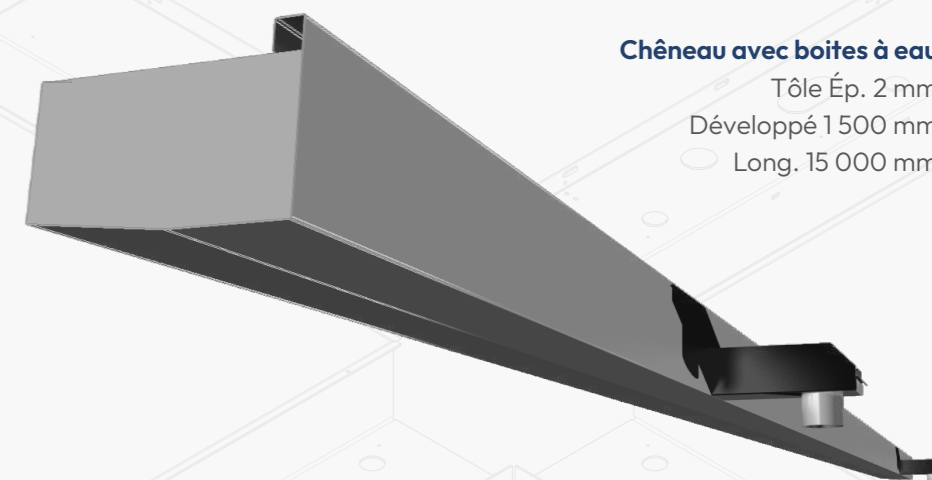
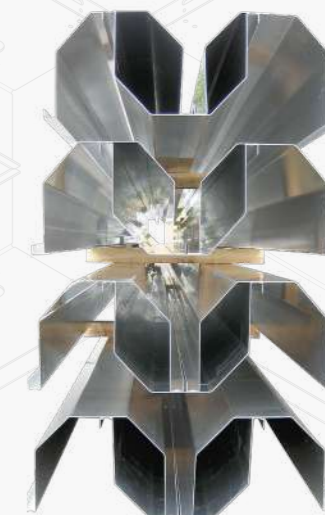
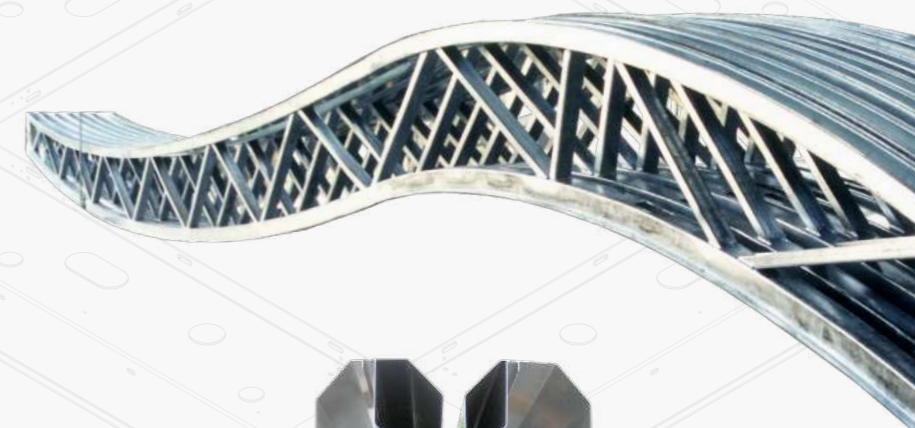

Chêneau avec boîtes à eau

Tôle Ép. 2 mm
Développé 1 500 mm
Long. 15 000 mm

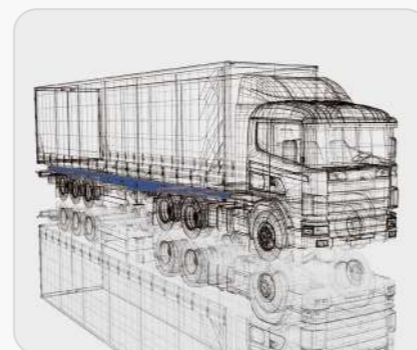
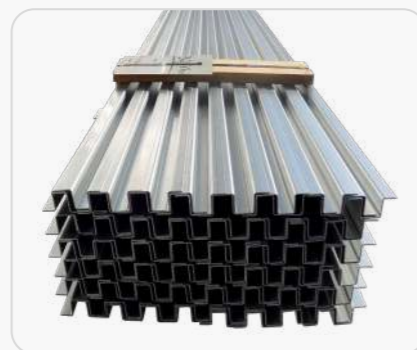

MANUTENTION CONTINUE

Couple longueur/profondeur

Flanc convoyeur
DKP Ép. 4 mm
Long. 9 500 mm
Haut. 550 mm



ACIER, GALVA, DKP

Toutes longueurs

INOX, ALUMINIUM

Toutes épaisseurs

Bande et élévateur

Inox Ép. 2,5 mm
Long. 9 000 mm
Haut. 212 mm



Flanc de remorque

Acier H.L.E. Ép. 4 mm
Long. 8 000 mm
Haut. 2 000 mm

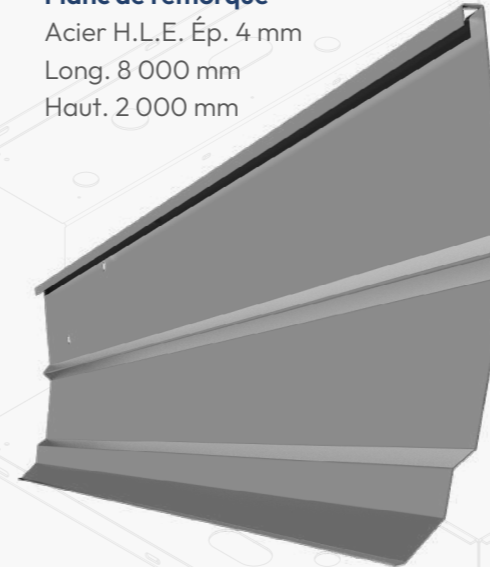

Les éléments constitutifs des chaînes de manutention continue recourent le plus souvent à la grande longueur. **FRANCOMETAL** vous propose du pliage jusqu'à 14 mètres, vous trouverez auprès de nous la solution idéale à vos projets pour toutes vos pièces grandes longueurs d'un seul tenant.

- ◆ Bandeaux
- ◆ Profils U, V, Z
- ◆ Coulisses
- ◆ Omégas droits
- ◆ Omégas ouverts
- ◆ Lisses
- ◆ Linteaux
- ◆ Sur-mesure

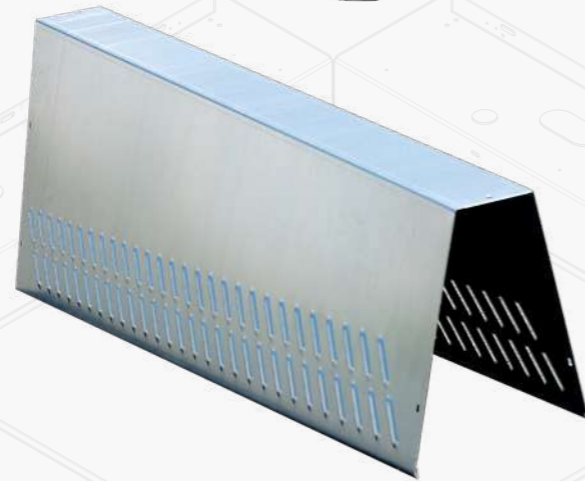

MACHINES AGRICOLES

Vos pièces d'un seul tenant

Longeron

Acier S355 JR
Ép. 5 mm
Long. 6 000 mm

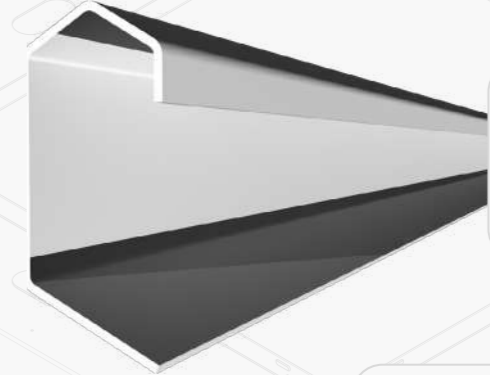

Profil de rive

Acier S420 MC
Ép. 3 mm
Long. 6 000 mm

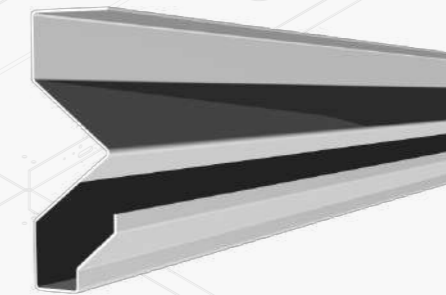

Flanc de remorque

Acier S355 JR
Ép. 5 mm
Long. 7 000 mm

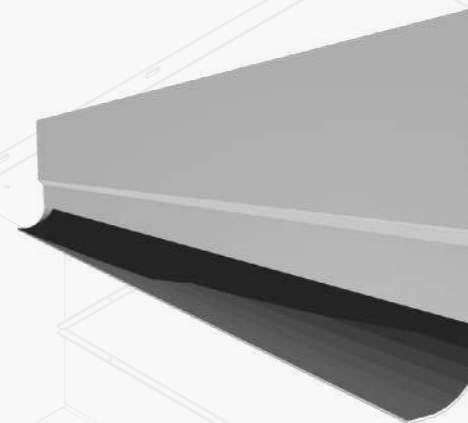

Notre expérience est une valeur ajoutée qui se transformera en avantage pour vos projets lors de notre collaboration. Chassis, flancs et faces de remorques, pièces spécifiques aux engins agricoles, nous bénéficions d'une expertise dans votre secteur.

- ◆ Augets
- ◆ Bandeaux
- ◆ Chéneaux
- ◆ Profils U, V, Z
- ◆ Coulisses
- ◆ Omégas droits
- ◆ Omégas ouverts
- ◆ Lisses
- ◆ Linteaux
- ◆ Ventelles
- ◆ Profils Cé spéciaux
- ◆ Montants d'angle
- ◆ Sur-mesure



FERMETURE INDUSTRIELLE

Savoir-faire et réactivité

Coulisse anti-tempête

Acier noir galvanisé Ép. 3 mm
Long. 6 000 mm



Rail courbe porte sectionnelle

Acier galvanisé Ép. 3mm
Long. 465 mm
Haut. 290 mm

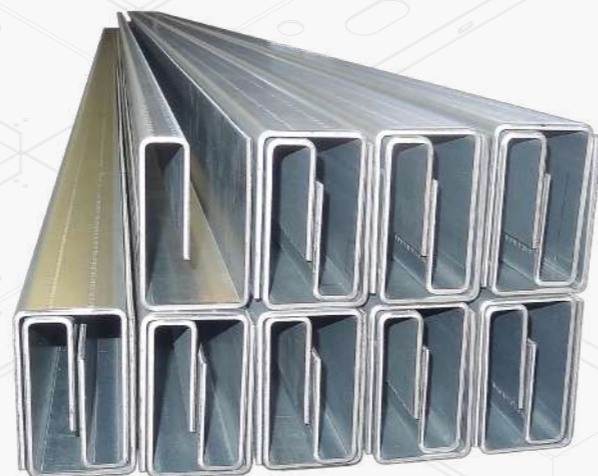

Vos besoins sont uniques, notre savoir-faire aussi. Notre collaboration pour la réalisation de vos produits sera d'autant plus bénéfique pour vous que notre expérience auprès de votre secteur d'activité est historique.

- ◆ Profils U, V, Z
- ◆ Coulisses
- ◆ Lisses
- ◆ Flasques
- ◆ Profils Cé spéciaux
- ◆ Montants d'angle
- ◆ Sur-mesure

ACIER, GALVA, DKP INOX, ALUMINIUM

Toutes longueurs

Toutes épaisseurs



CHAUDRONNERIE INDUSTRIELLE

Toutes les solutions à vos projets

Fournisseur de solutions par excellence, la force de **FRANCOMETAL** est de pouvoir répondre techniquement à votre problématique de production de manière rapide et qualitative. Tous parachèvements, tous types de finitions, n'hésitez pas à contacter notre service commercial afin d'être orienté dans votre démarche produit.

- ◆ Conception
- ◆ Création
- ◆ Calculs
- ◆ Validation
- ◆ Prototypage
- ◆ Production

- ◆ Toutes longueurs
- ◆ Toutes épaisseurs

- ◆ Tous métaux
- ◆ Toutes finitions

Pièce mécano-soudée

Acier noir galvanisé Ép. 5 mm
Diam. 1 550 mm
Haut. 380 mm

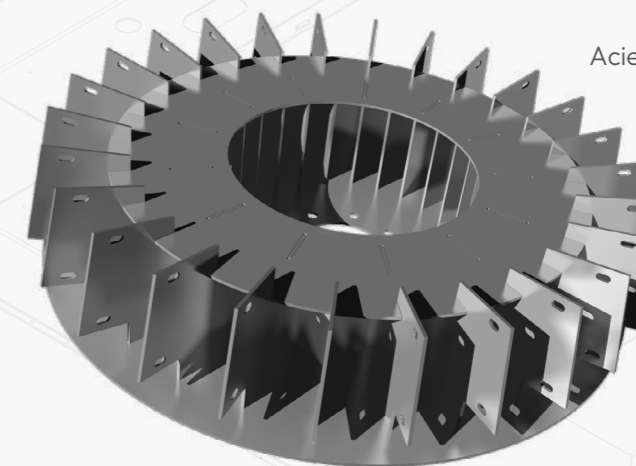

Pièce croquée

Acier galvanisé Ép. 5 mm
Long. 8 500 mm
Développé 640 mm



Une expérience à la hauteur des projets

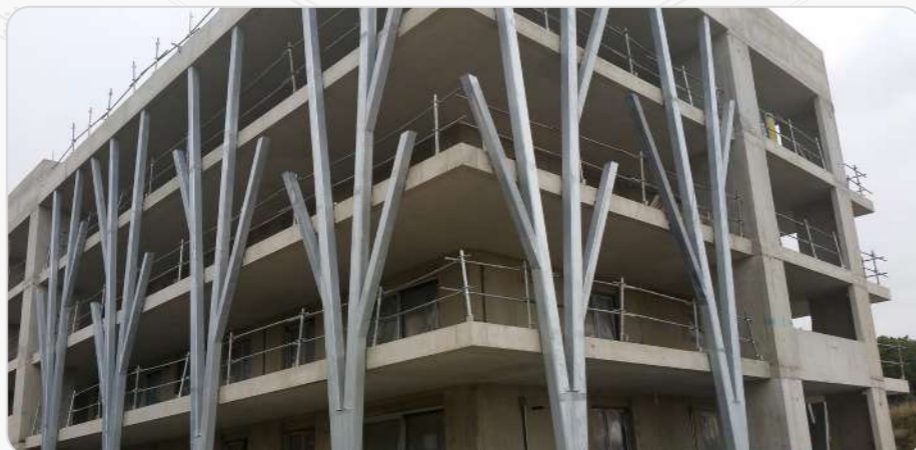

Trouvez chez **FRANCEMETAL** les moyens pour passer de la créativité d'un architecte à sa réalisation, sans contrainte, sans limite. Pas de problème, uniquement des solutions.

- ◆ Toutes productions
- ◆ Sur-mesure
- ◆ Conception
- ◆ Création
- ◆ Calculs
- ◆ Validation
- ◆ Prototypage
- ◆ Production
- ◆ Toutes longueurs
- ◆ Toutes épaisseurs
- ◆ Tous métaux
- ◆ Toutes finitions

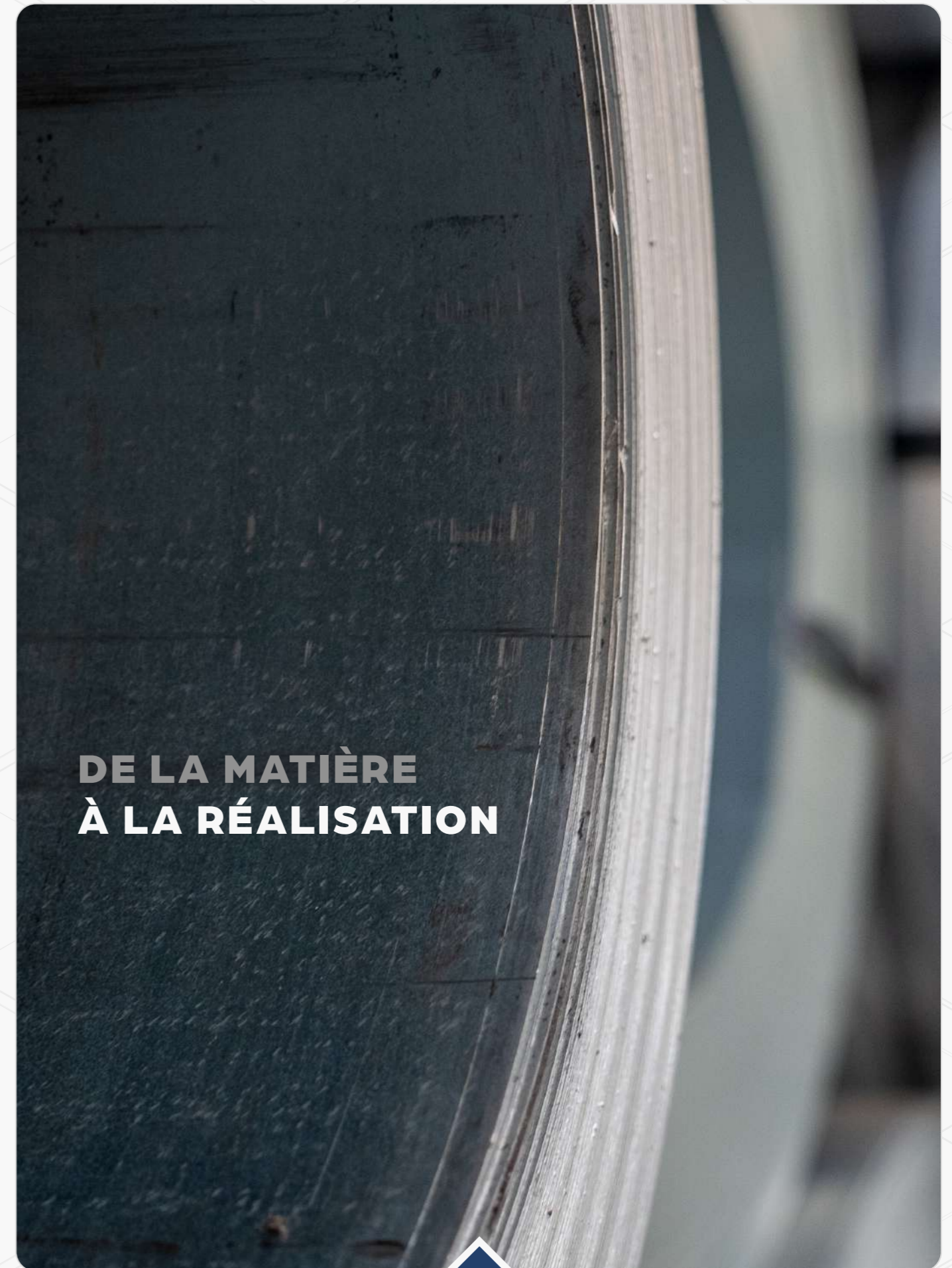

DE LA MATIÈRE
À LA RÉALISATION

◆ RÉALISATIONS



◆ RÉALISATIONS

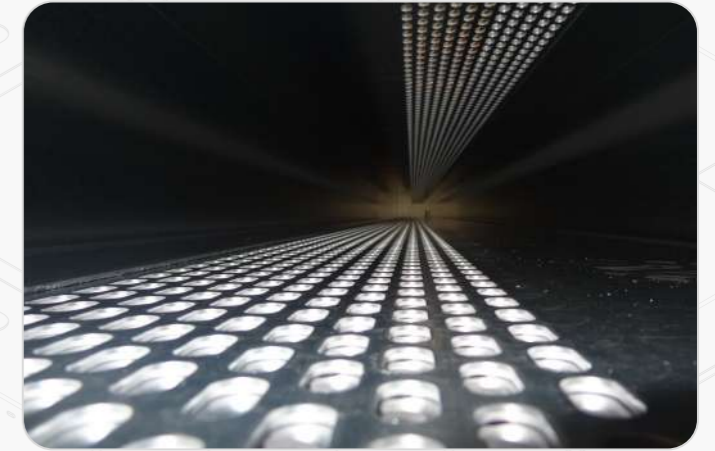

◆ RÉALISATIONS

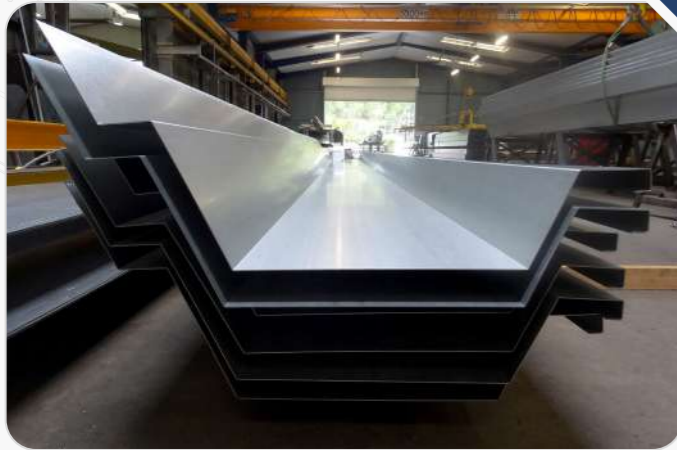
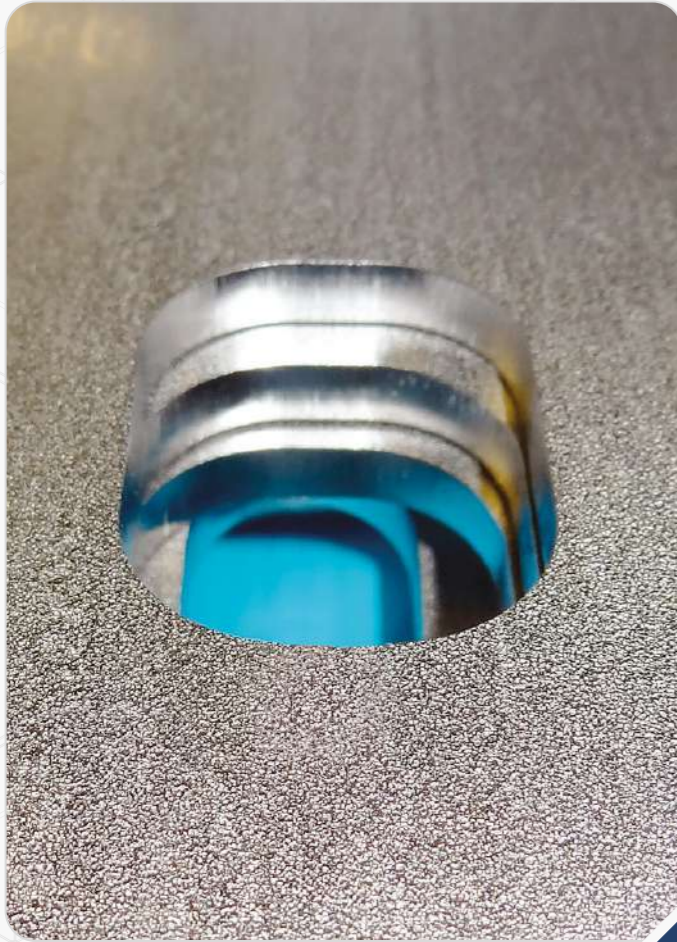

◆ RÉALISATIONS





Une marque du groupe

FRANCEMETAL®

N'hésitez pas à contacter votre chargé de clientèle !



05 59 45 82 82

Le standard commercial vous accueille de 8h30 à 12h et de 13h30 à 18h.

